

PORTESINVISIBLES

chez vous sans intermédiaires

MADE
IN
ITALY

www.portesinvisibles.fr

Porte: présentation du produit

La porte invisible PortesInvisibles représente le produit idéal pour une solution de continuité parfaite entre la paroi et la porte, grâce à l'utilisation d'un châssis qui s'intègre parfaitement aussi bien dans la maçonnerie que dans les plaques de plâtre, grâce à l'adoption de charnières réglables et escamotables et à **l'absence totale de cadres d'habillage**.

Elle est proposée en série avec une couche de fond protectrice, en laissant une totale liberté d'expression au client ou à l'architecte : soit de la cacher en la traitant sur place comme la paroi qui l'accueille ou d'en exalter la géométrie avec des finitions et des revêtements particuliers. Sur demande, la porte est fournie laquée ou en bois.

Caractéristiques et détails techniques

Le châssis unique PortesInvisibles s'intègre parfaitement dans les parois en maçonnerie et en plaques de plâtre de toutes les épaisseurs et permet d'installer la porte avec les deux directions d'ouverture.

Le profilé (A) est en aluminium extrudé, alliage 6060, avec un traitement de protection sous forme d'anodisation, en finition argent satiné et il présente un joint sur les trois côtés de butée du battant.

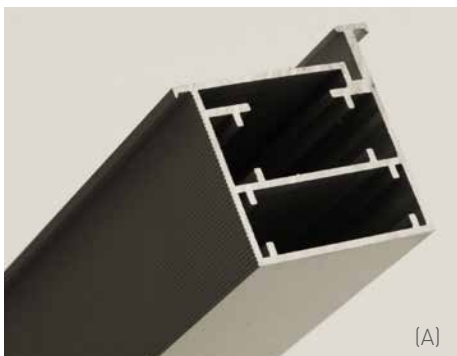

Le panneau de **53 mm** d'épaisseur est réalisé en bois en nid d'abeille avec un périmètre en bois massif et un noyau alvéolaire, il est fini avec 2 panneaux de MDF poli. Le panneau est déjà perforé et il est prêt pour accueillir les charnières, l'assemblage est effectué avec des adhésifs à eau.

La **serrure magnétique** (B) de série évite que le châssis soit marqué par le frottement de la clenche utilisée dans les serrures classiques. Vous pouvez choisir la version avec la seule poignée pour une plus grande pureté ou l'installation avec une clé ou une rosace de condamnation pour garantir votre intimité.



Les charnières (C) montées en série sur des portes et panneaux de fermeture PortesInvisibles sont **escamotables et réglables**, ce qui permet de maintenir les battants parfaitement alignés grâce au simple réglage des vis prévues à cet effet.



Dimensions et versions disponibles

La porte PortesInvisibles est disponible dans les mesures standard (Largeur 60-70-80 cm et hauteur 210 cm), une solution qui garantit la plus grande praticité, et dans les mesures personnalisées pour une liberté de conception absolue. De plus, des versions « en hauteur », sans traverse supérieure, ont été prévues ainsi qu'une version pivotante et double battant.

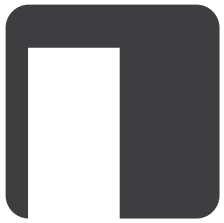

PORTESINVISIBLES

chez vous sans intermédiaires

MADE
IN
ITALY

www.portesinvisibles.fr

Porte: mesures du vantail et châssis

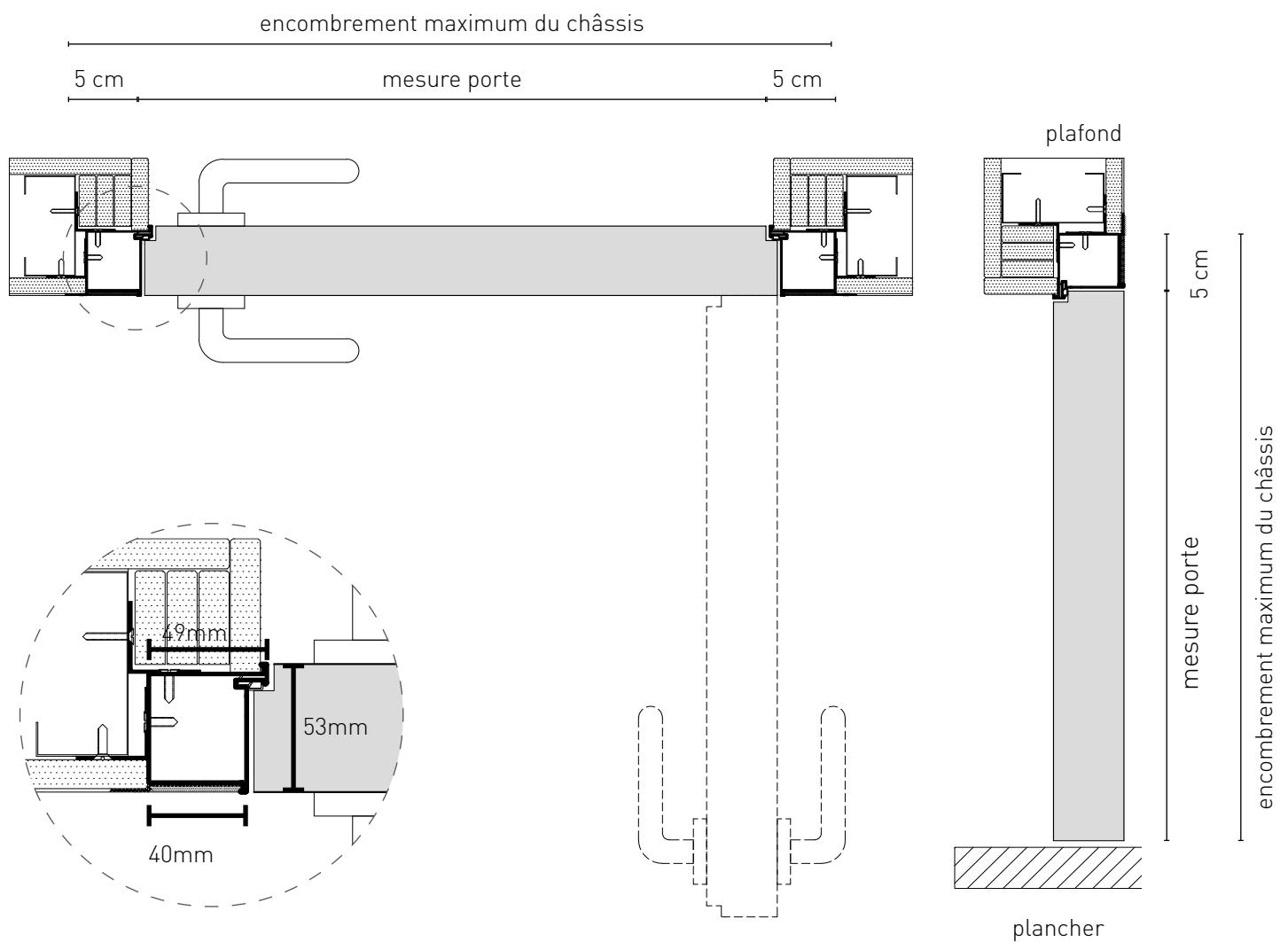

Les mesures d'encombrement maximum externes du châssis qui doit être muré sont +100 mm de largeur et +50 mm de hauteur.

Ex: si on choisit une porte pour un passage de **80 x 210 cm** de hauteur, l'encombrement maximum du châssis sera de **90 x 215 cm**.

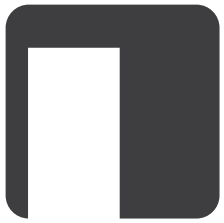

PORTESINVISIBLES

chez vous sans intermédiaires

MADE
IN
ITALY

www.portesinvisibles.fr

Porte: composition du vantail

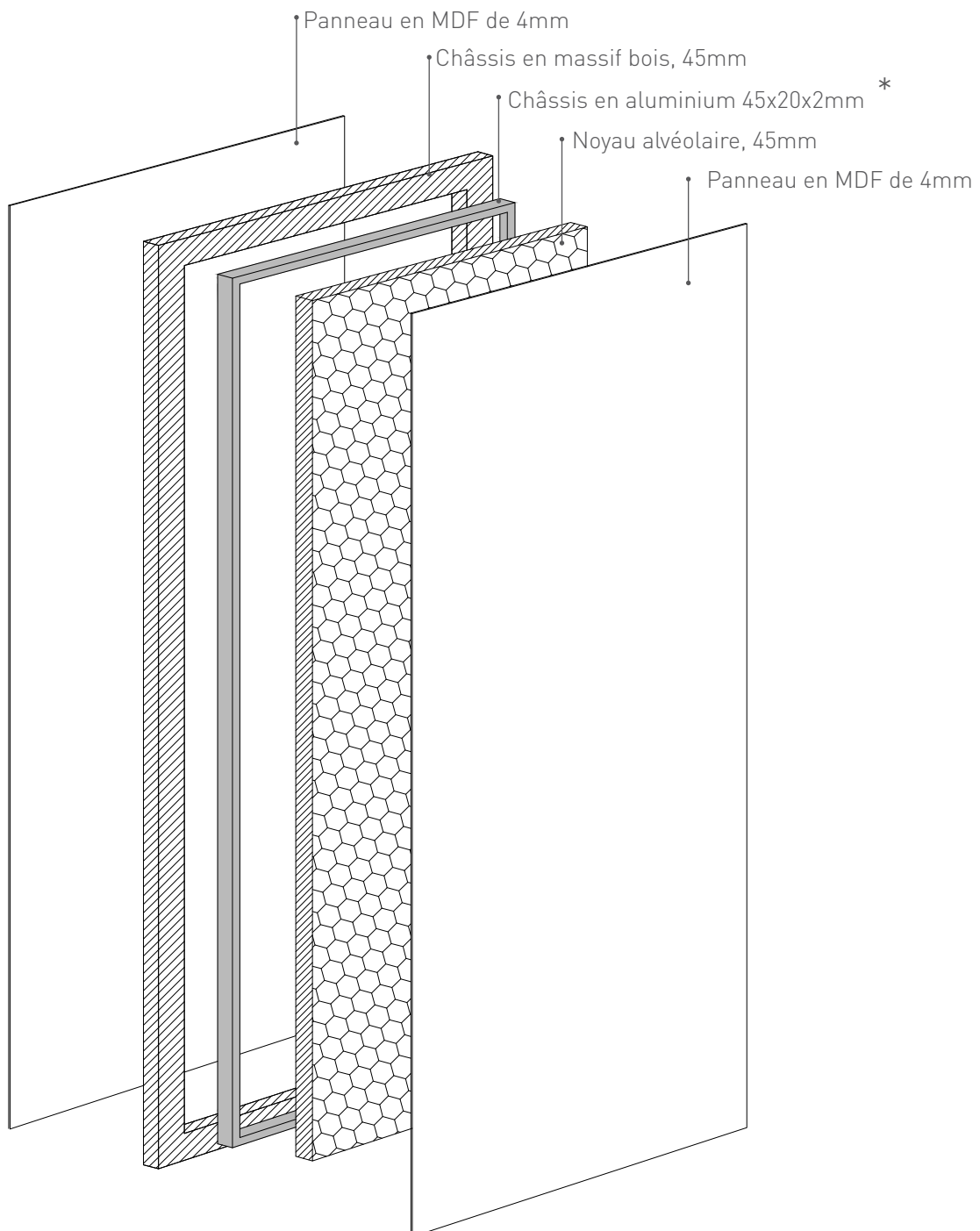

* Le châssis tubulaire en aluminium garantit la parfaite planéité des portes de grandes dimensions et il est installé exclusivement sur des panneaux de battant aux mesures hors standards d'une **largeur supérieure à 85 cm** et/ou d'une **hauteur supérieure à 225 cm**.

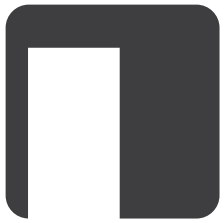

PORTESINVISIBLES

chez vous sans intermédiaires

MADE
IN
ITALY

www.portesinvisibles.fr

Porte: instructions pour l'installation – plaques de plâtre

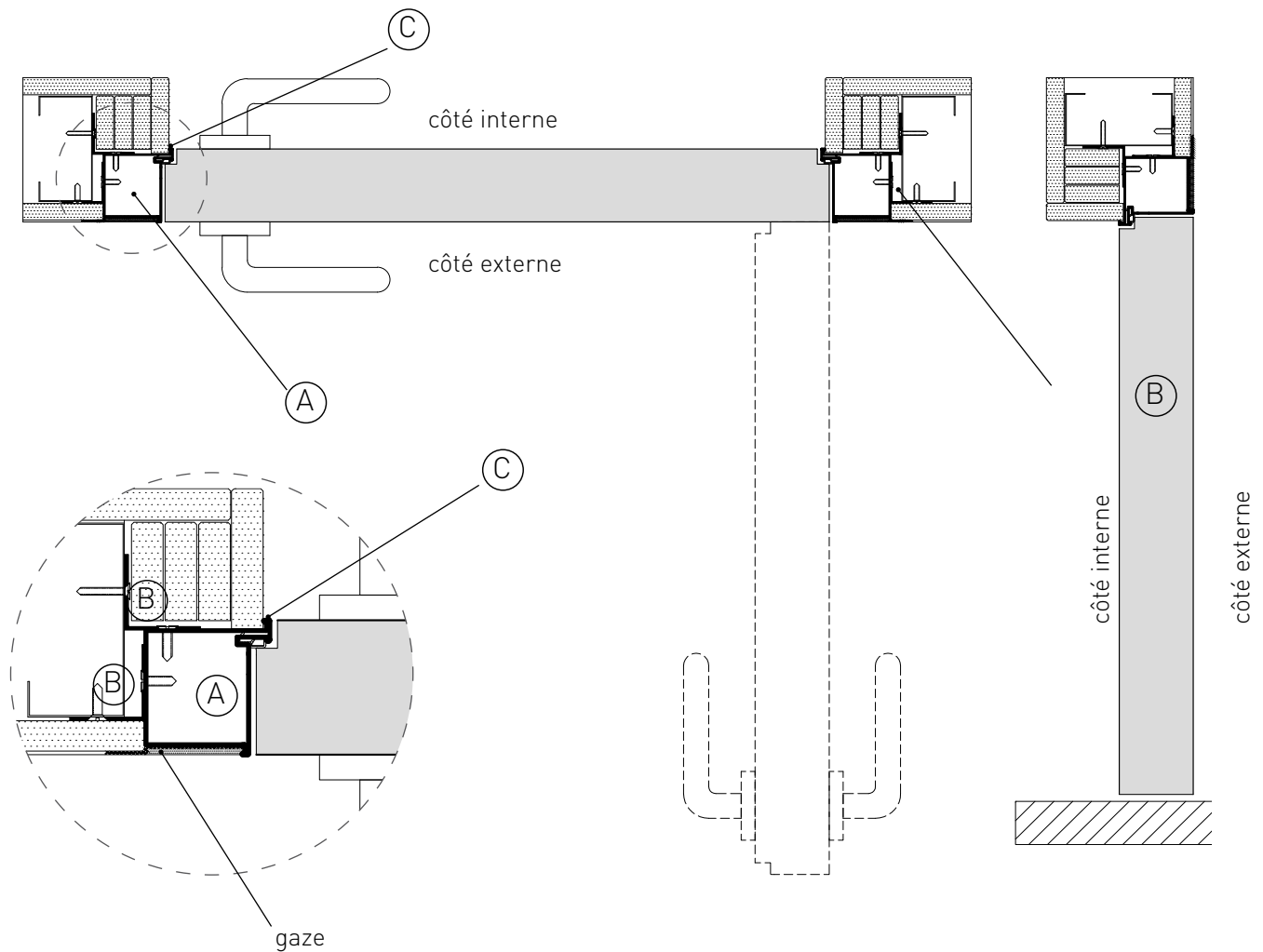

· Insérer le châssis "A" dans la loge de sorte que la plaque de plâtre soit alignée avec la partie externe du châssis.

· Avant de le fixer, vérifier la parfaite planéité du châssis en s'aidant avec le fil à plomb.

· Fixer le châssis "B" avec les étriers déjà prêts, en ayant soin que le châssis soit à plat ou d'aplomb. Du côté interne, il est nécessaire de laisser le profilé en aluminium à l'extérieur de la plaque de plâtre (détail "C").

· Mettre la gaze et stuquer avec soin les parties de fixation entre les plaques de plâtre et le châssis en aluminium.

· Insérer le battant en vissant les charnières aux trous présents sur le châssis.

· Caler le battant en bas de façon à pouvoir effectuer les réglages des charnières sans poids.

· Retirer l'épaisseur sous la porte et installer les poignées prévues.

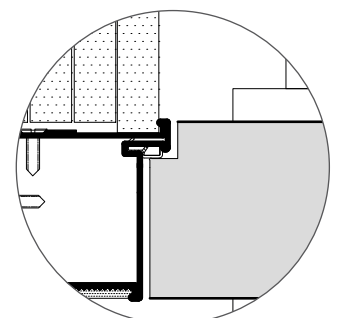

détail "C"

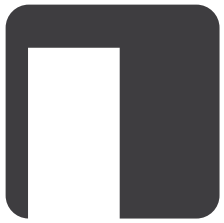

PORTESINVISIBLES

chez vous sans intermédiaires

MADE
IN
ITALY

www.portesinvisibles.fr

Porte: instructions pour l'installation - maçonnerie

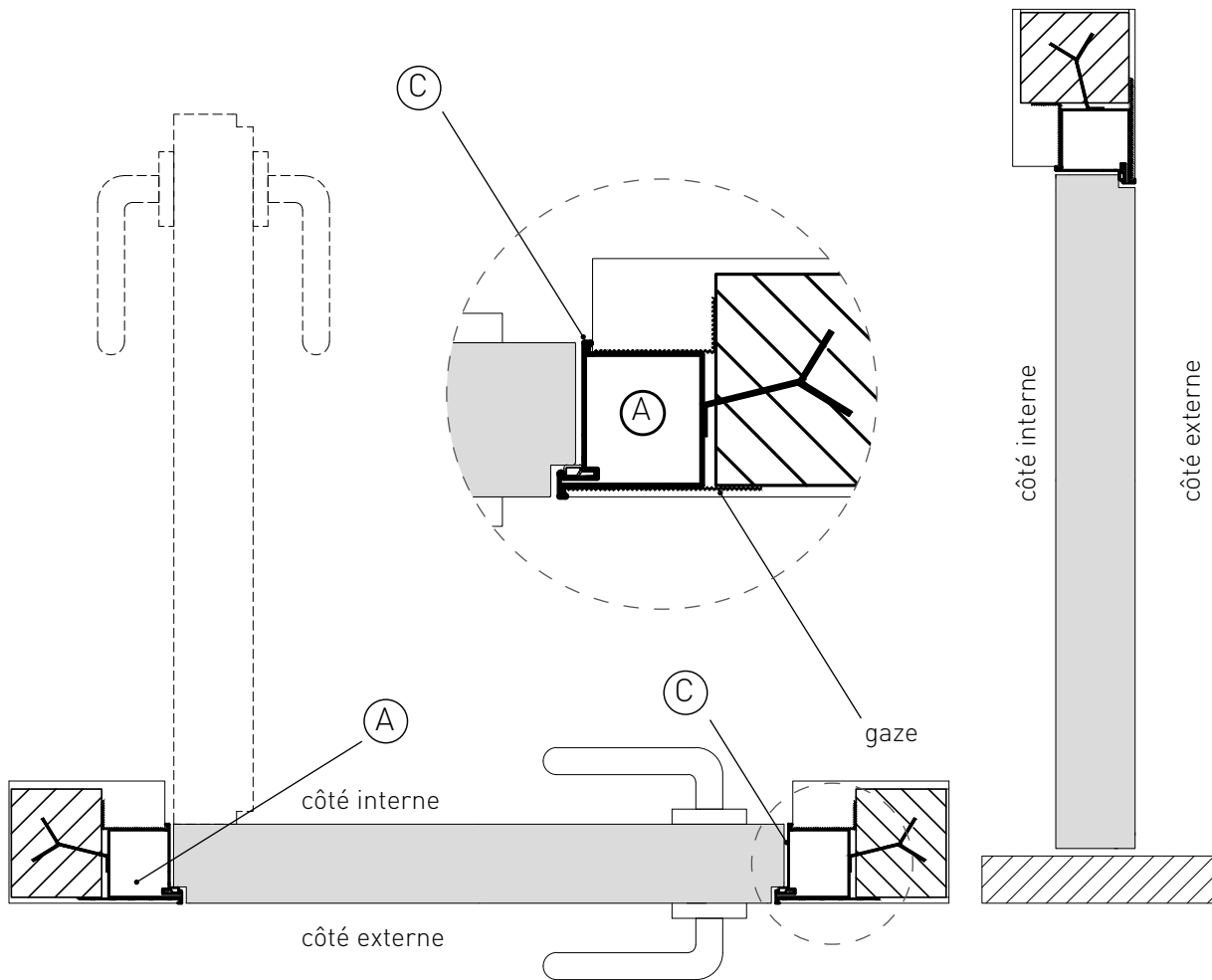

- Installer le châssis "A" dans la loge en ayant soin de le murer d'aplomb en hauteur (aussi bien à droite qu'à gauche) et en largeur
- Murer les crampons déjà prêts sur le châssis. Du côté interne, il est nécessaire de laisser le profilé en aluminium à l'extérieur de l'enduit (détail "C").
- Mettre la gaze et stuquer avec soin les parties de fixation entre la maçonnerie et le châssis en aluminium.
- Insérer le battant en vissant les charnières aux trous présents sur le châssis.
- Caler le battant en bas de façon à pouvoir effectuer les réglages des charnières sans poids.
- Retirer l'épaisseur sous la porte et installer les poignées prévues.

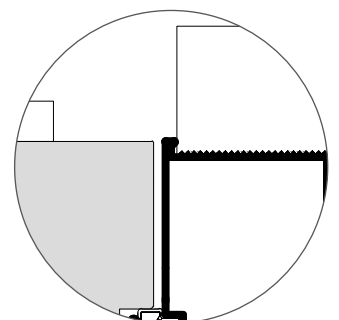

détail "C"